

DIAGRAMA

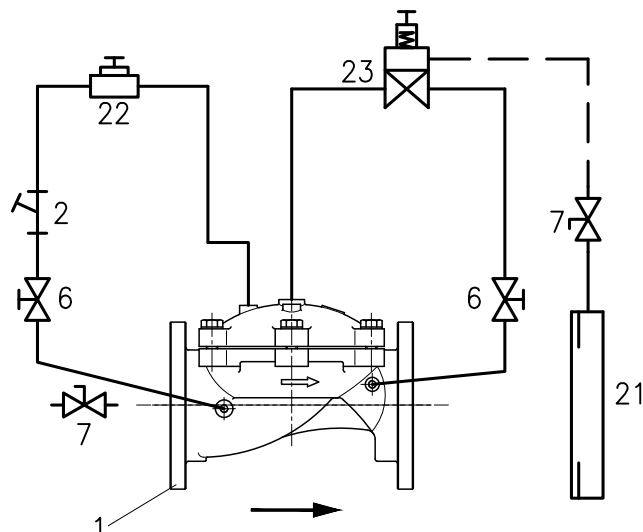

PRINCÍPIO DE FUNCIONAMENTO

Válvula de controle auto-operada, unidirecional, instalada ao longo da rede, tem a função de limitar a vazão através do Piloto Controlador de Vazão.

Função Controladora de Vazão: Auxiliado por uma placa de orifício a pressão é enviada à câmara sensível do piloto controlador de vazão, coordenando os movimentos modulantes da válvula principal. É recomendada para tubulação com velocidade de fluxo entre 1 a 5 m/s.

ITEM	DISCRIMINAÇÃO	FINALIDADE	REGULAGEM
1	Válvula principal	Proporcionar a saída regulada por intermédio de um diafragma auto operado.	Válvula auto operada
2	Filtro Y	Impedir o ingresso de partículas no circuito de controle	Sem regulagem. Proceder limpeza periódica
6	Válvula de esfera	Isolar o circuito de controle quando no início da operação e durante a manutenção.	Válvula comandada por alavanca
7	Válvula de bloqueio	Isolar o conjunto da válvula redutora de pressão na manutenção	Válvula de esfera comandada por alavanca, abrindo e fechando com 1/4 de volta.
10	Válvula de bloqueio	Isolar o circuito de controle quando no início de operação e durante a manutenção.	Válvula de esfera comandada por alavanca, abrindo e fechando com 1/4 de volta
21	Placa de Orifício	Provocar perda de carga, enviando o sinal para o piloto de controle.	Automática
22	Válvula de controle de fluxo	Restringir o fluxo quando necessário.	Girando o manípulo no sentido horário o fluxo fica mais restrito.
23	Piloto Controlador de vazão.	Controla a válvula principal dentro da regulagem da vazão estipulada.	Girando o parafuso de regulagem no sentido horário aumenta a vazão na válvula principal.

INSTALAÇÃO DA VÁLVULA CONTROLADORA DE VAZÃO

A válvula controladora de vazão deverá ser instalada na rede, entre duas válvulas de bloqueio.

A placa de orifício deverá ser instalada a jusante da válvula de controle com distância entre 1 a 5 vezes o diâmetro do tubo da rede.

A válvula de bloqueio a jusante deverá ser instalada a uma distância entre 5 a 10 vezes o diâmetro do tubo da rede após a placa de orifício.

A interligação da placa de orifício com o piloto de controle de vazão, deverá ser feito com tubo de cobre de 3/8" de diâmetro externo (não incluso no fornecimento).

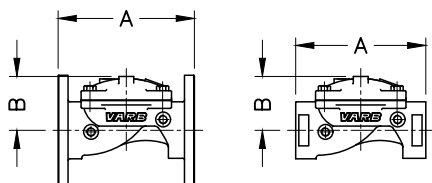
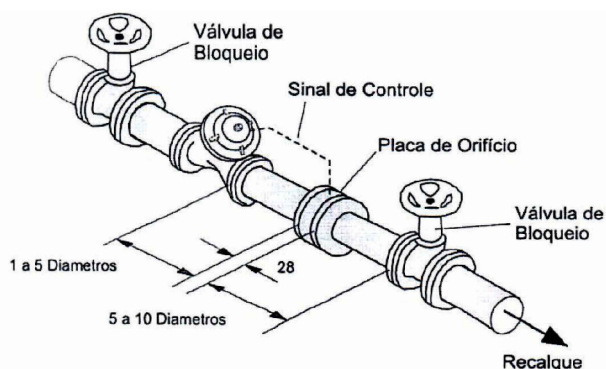

Tamanho (DN)			2"	2.1/2"	3"	4"	6"	8"
Rosqueada	A	mm	175	210	256	320	-	-
			Flangeada	195	220	256	320	415
	B	mm	73	87	109	141	181	229
Rosqueada	Peso	kg	6,5	11,5	15,5	33	-	-
Flangeada			10,5	16,5	24	42	68	-

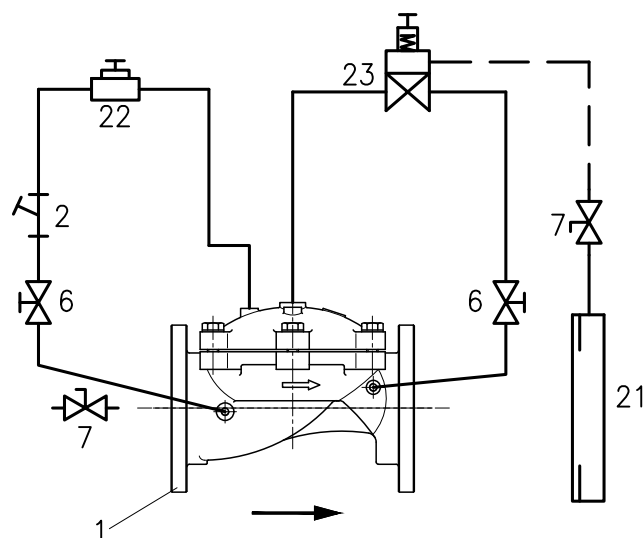

INSTRUÇÃO PARA INÍCIO DE OPERAÇÃO

Com a rede pressurizada, abrir lentamente a válvula de bloqueio (7) à montante da válvula principal.

Abrir totalmente as válvulas 6 e 7

Com a válvula de bloqueio a montante completamente aberta, abrir lentamente a válvula de bloqueio a jusante.

AJUSTE DO CONTROLE DE VAZÃO

Após a estabilização da válvula de controle, girar lentamente o parafuso do piloto controlador de vazão (23) no sentido horário para aumentar a vazão no sistema e vice-versa.

OBSERVAÇÕES:

Verificar se as válvulas de bloqueio (7) a montante e a jusante estão abertas, com o risco da válvula principal (1) não operar.

Principais sintomas de um funcionamento incorreto

DISCRIMINAÇÃO	CAUSA PROVÁVEL	AÇÃO CORRETIVA
Válvula principal (1) não fecha	1) Filtro obstruído (2) 2) válvula de controle de fluxo (22) totalmente aberta	1) Proceder a limpeza do filtro (2) 2) Regular a válvula girando o manípulo no sentido horário.
Válvula não opera satisfatoriamente	1) Diafragma da válvula principal (1) danificada 2) Diafragma do piloto (23) danificada	1) Substituir 2) Substituir
Vazamento pela sede da válvula principal (1)	1)Sede obstruída 2)Vedação danificada	1)Desobstruir 2)Substituir
Vazamento pelas partes móveis (hastes)	O'Rings danificados	Substituir